

ELETTROPOMPE STARITE SUPERMAX 5P1R

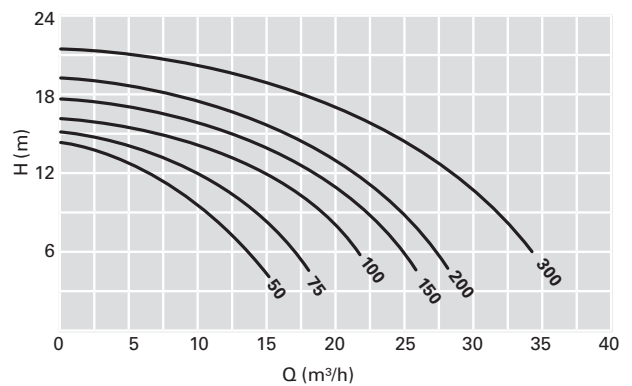

La pompa STARITE SuperMax® 5P1R™ è un prodotto molto performante, affidabile e dal funzionamento estremamente silenzioso.

- Funzionamento estremamente silenzioso grazie al corpo a pompa che riduce il rumore idraulico.
- Il coperchio trasparente, Cam e Ramp™ consente una facile pulizia e manutenzione.
- Albero motore in acciaio inossidabile di alta qualità resistente alla corrosione per una lunga durata.
- Autoadescante per un avviamento facile e veloce.
- Gamma da 0,37 kW (½ HP) - a 2,20 kW (3 HP),
- Protezione termica inclusa.
- Raccordi in PVC inclusi
- 3 anni di garanzia

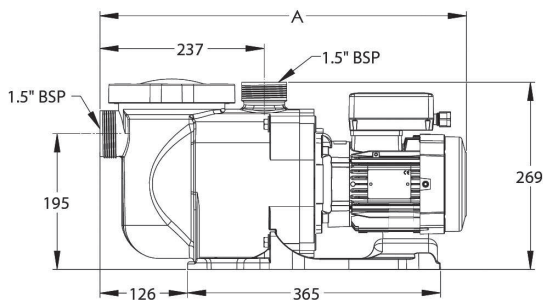

Codice	descrizione	m ³ / h	Power output P2		Volt	A mm	Peso Kg
			(kW)	(HP)			
0120835	Pompa Sta-rite Supermax 0,37kW/1P	15	0,37	0,50	220-240	560	13,8
0120836	Pompa Sta-rite Supermax 0,55kW/1P	18	0,55	0,75	220-240	565	14,1
0120837	Pompa Sta-rite Supermax 0,55kW/3P	18	0,55	0,75	380-420	560	12,5
0120838	Pompa Sta-rite Supermax 0,75kW/1P	21	0,75	1	220-240	577	14,6
0120839	Pompa Sta-rite Supermax 0,75kW/3P	21	0,75	1	380-420	600	13,9
0120840	Pompa Sta-rite Supermax 1,10kW/1P	24	1,1	1,5	220-240	577	15,6
0120841	Pompa Sta-rite Supermax 1,10kW/3P	24	1,1	1,5	380-420	600	15,4
0120842	Pompa Sta-rite Supermax 1,50kW/1P	26	1,5	2	220-240	605	17
0120843	Pompa Sta-rite Supermax 1,50kW/3P	26	1,5	2	380-420	640	17
0120844	Pompa Sta-rite Supermax 2,20kW/1P	33	2,2	3	220-240	650	23,3
0120845	Pompa Sta-rite Supermax 2,20kW/3P	33	2,2	3	380-420	645	23,3

* Portata con prevalenza 8 M.C.A.